



CATÁLOGO DE REMOLQUES



## RIDE SAFETY

Empresa líder, especializada en la manufactura de componentes de reemplazo para la suspensión mecánica y neumática del transporte de carga.

Nuestra experiencia en la industria del transporte y metal mecánica, nos permite: diseñar, desarrollar y manufacturar proyectos.

- Materiales de la más alta calidad y resistencia
- Acabados con los más altos estándares
- Personalización de las unidades
- Cumplimiento normativa de la SCT
- Nos apegamos a los estándares de la DOT
- Garantía en todos nuestros remolques
- Apegados a la norma AWS
- Confiabilidad y durabilidad en nuestros productos
- Apegados a los requerimientos del cliente

Seguridad y confiabilidad

**DISEÑO**  
**DESARROLLO**  
**MANUFACTURA**  
**DE PROYECTOS**



### PLATAFORMA MULTIMODAL

Pág. 2



### PORTACONTENEDOR EXTENSIBLE

Pág. 4



### PORTACONTENEDOR FIJO 40-20/20

Pág. 6

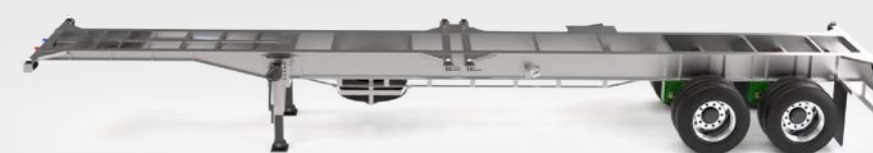

### DOLLY TIPO A

Pág. 8



# PLATAFORMA MULTIMODAL

- NOM 035 SCT2-2010
- NOM 012 SCT2-2017

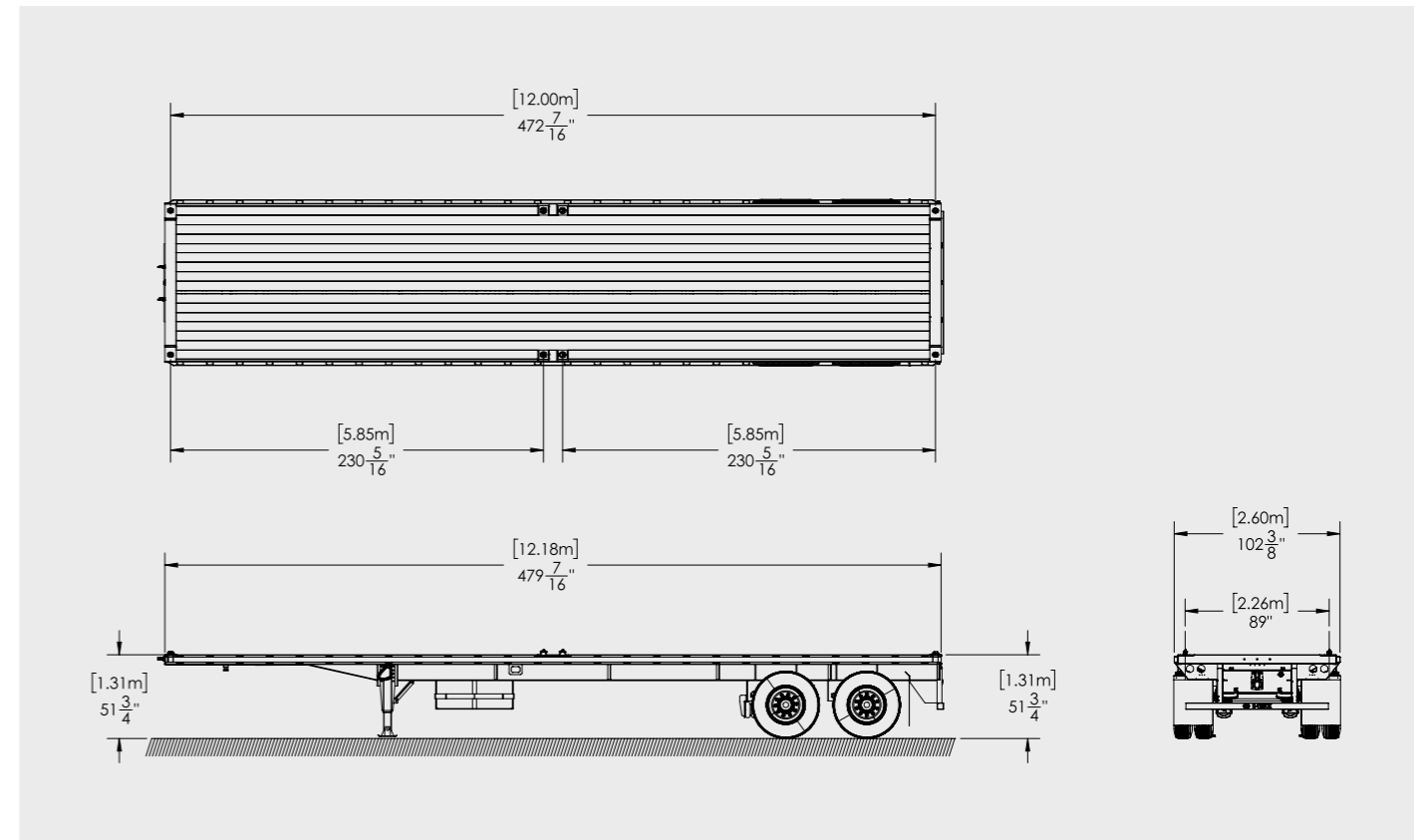

## CAPACIDAD DE CARGA:

# 30 TONELADAS

## DIMENSIONES

- Longitud: 480" (12.18 m)
- Ancho total: 102.3" (2.6 m)

## CHASIS

- Chasis fabricado en Viga IPR en acero A572 grado 50 y Viga IPR A572 grado 50
- Defensa fabricada en PTR 1/4" grado 50
- 8 candados retráctiles
- Gancho de arrastre de 8 barrenos PH400
- Patines marca Ampro® y base de patín en 1/4" de espesor grado 50
- Sistema retráctil con perno de seguridad.

## PISO

- Madera de pino traslapada en 1 1/2"

## SUSPENSIÓN

- Suspensión neumática marca Ensa® en 2 ejes
- Válvula niveladora y protectora marca Hendrickson®
- 2 Ejes Track 77.5 redondos de 5" pared de 3/4" capacidad de 30,000 lbs c/u marca Fleetmaster®
- Frenos de tambor con balatas de 16.5 y 7"
- Sistema ABS marca Bendix® 2S-1M



## LLANTAS Y RINES

- Llantas: 11R22.5
- Rines de acero 22.5 x 8.25"
- Loderas: 2 de plástico en color negro

## SISTEMA ELÉCTRICO

- Arnés marca Sealco®
- Luces traseras, intermedias y delanteras marca Lombrá®
- 2 conectores 12V. 7 vías
- Manitas de servicio

## BORDAS LATERALES

- 25 buchacas de cada lado de 1/4"

## PINTURA

- Base: fondo anticorrosivo estirenado
- Acabado: esmalte



# PORTACONTENEDOR EXTENSIBLE

- NOM 035 SCT2-2010
- NOM 012 SCT2-2017



CAPACIDAD DE CARGA:

## 30 TONELADAS

### DIMENSIONES

- Longitud: 480", 40' (12.19m) / 360", 30' (9.144m)
- Ancho total 102.3" (2.6m)

### CHASIS

- Chasis fabricado en Viga armada en acero A572 grado 50
- Defensa fabricada en PTR cuadrado de 3/16"
- 6 candados retráctiles
- Gancho de arrastre de 8 barrenos PH400
- Patines marca Ampro® y base de patín en 1/4" de espesor grado 50

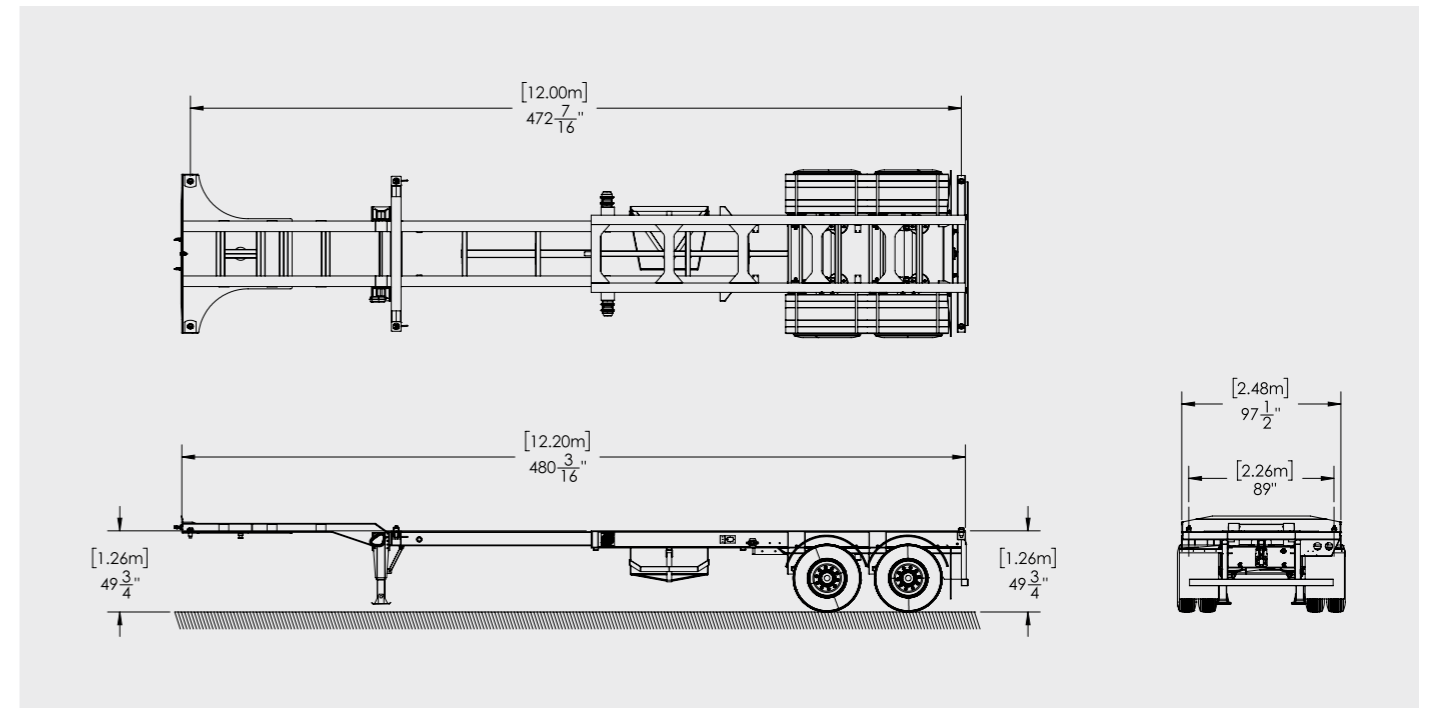
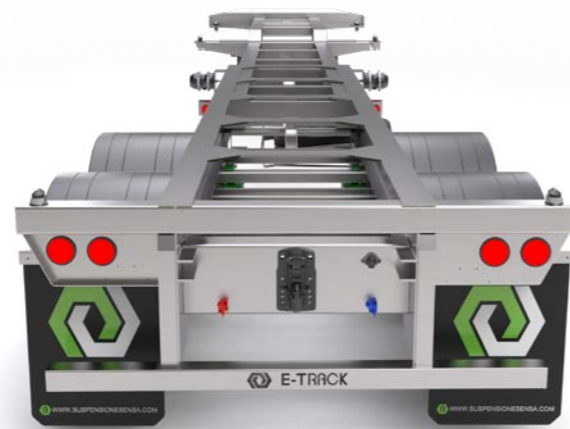

### SUSPENSIÓN

- Suspensión neumática marca Ensa® en 2 ejes
- Válvula niveladora y protectora marca Hendrickson®
- 2 Ejes Track 77.5 redondos de 5" pared de 3/4" capacidad de 30,000lbs c/u marca Fleetmaster®
- Frenos de tambor con balatas de 16.5 y 7"
- Sistema ABS marca Bendix® 2S-1M

### LLANTAS Y RINES

- Llantas: 11R22.5
- Rines de acero 22.5 x 8.25
- Loderas: 2 de plástico en color negro

### SISTEMA ELÉCTRICO

- Arnés marca Sealco®
- Luces traseras, intermedias y delanteras marca Lombrá®
- 2 conectores 12V. 7 vías
- Manitas de servicio

### PINTURA

- Base: fondo anticorrosivo estirenado
- Acabado: esmalte



# PORTACONTENEDOR FIJO

## Fijo 40 ft - 20 ft / 20 ft Con Cuello

- NOM 035 SCT2-2010
- NOM 012 SCT2-2017



CAPACIDAD DE CARGA:  
**30,000 KILOS**

### ESTRUCTURA

- **Placas de arrastre.** Fabricadas en acero de alta resistencia, espesor  $\frac{3}{8}$ " con canales de refuerzo en calibre  $\frac{1}{4}$ ", reforzando áreas de esfuerzo-tensión, con perno rey  $\frac{3}{8}$ " marca Holland®
- **Puente.** Fabricadas en acero de alta resistencia  $\frac{3}{16}$ " distribuidos a lo largo del bastidor, reforzando áreas principales como suspensión y base de patín.
- **Bastidores.** Formado con 2 vigas estructurales con peralte de 16", alma en  $\frac{5}{16}$ " y patín de  $\frac{7}{16} \times 5\frac{1}{2}$ "
- **Plafoneras.** Fabricadas en acero de alta resistencia calibre  $\frac{3}{16}$ "

- **Portallantas.** Tipo canastilla reforzado.
- **Gancho de arrastre.** Gancho marca Premier® de 6 barrenos.
- **Defensa.** PTR cuadrado de 4 x 4", cumple con NOM-035
- **Seguros.** 2 fijos traseros, 2 fijos delanteros y 4 tipos ocultos.
- **Patín.** Marca Ampro®

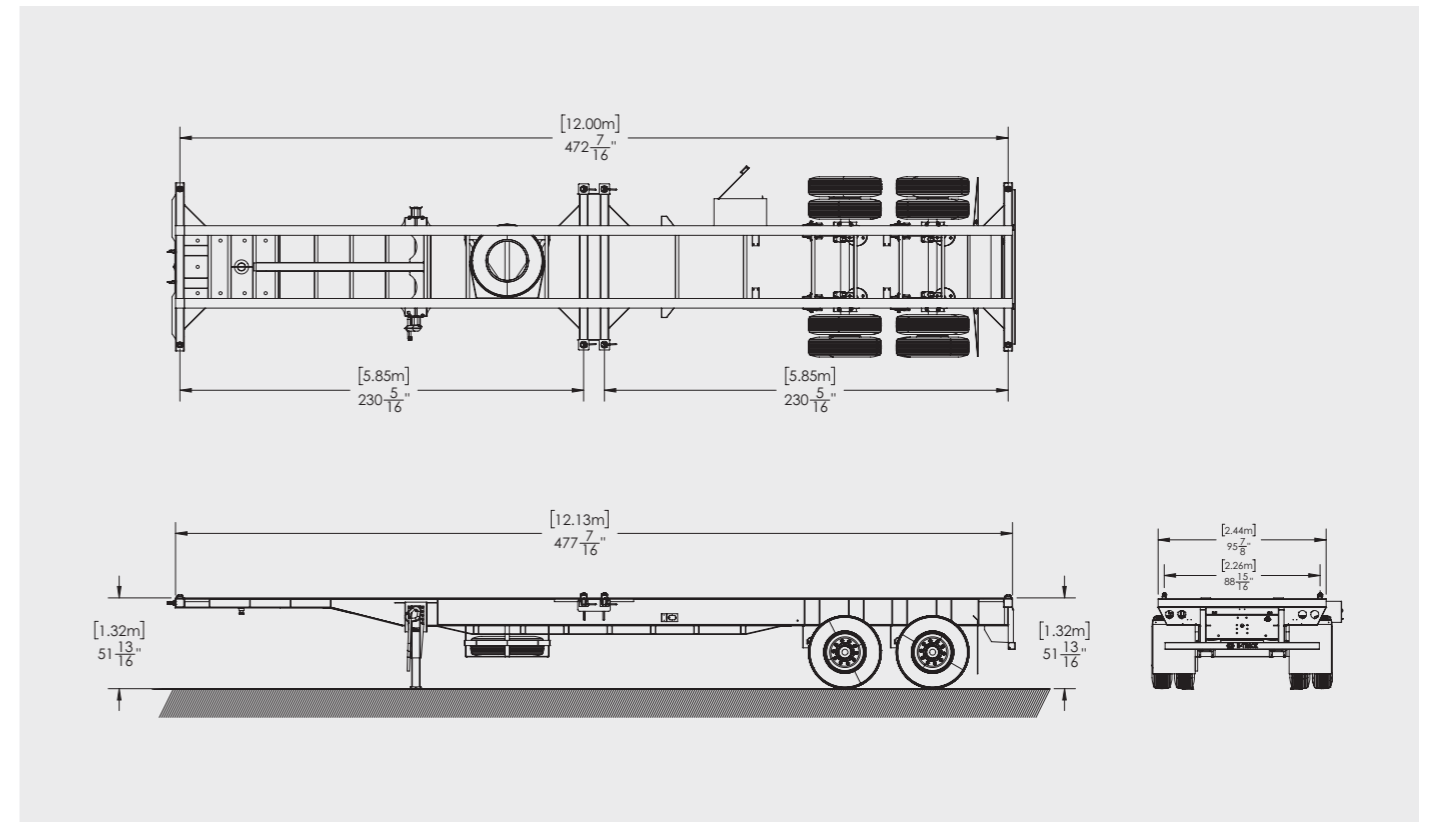

### SUSPENSIÓN

- **Suspensión.** Neumática ENSA-300 de 30,000 Lbs.
- **Ejes.** 2 ejes marca Ampro® Track 77.5" cap. 30,000 Lbs.
- **Eje retráctil.** 1 sistema de doble cámara ubicado en el primer eje.
- **Frenos.** Sistema ABS marca Bendix® tipo 1M25
- **Rines.** 8 rines de acero tipo disco 22.5 x 8.25" de 10 birlos.
- **Llantas.** 8 llantas marca Wellowey® medida 22.5"

### ELÉCTRICO Y PINTURA

- **Plafones.** Sellado tipo LED 4"
- **Enchufe.** 12 Volts.
- **Arnés.** Arnés sellado de 40 Lts.
- **Conector.** Conector pin hembra 7 hilos marca Phillips®
- **Pintura.** Primario epóxico y esmalte automotivo.



**30 AÑOS DE EXPERIENCIA**  
*! Gracias a ustedes!*



## DOLLY TIPO A

### 2 EJES

- NOM 035 SCT2-2010
- NOM 012 SCT2-2017

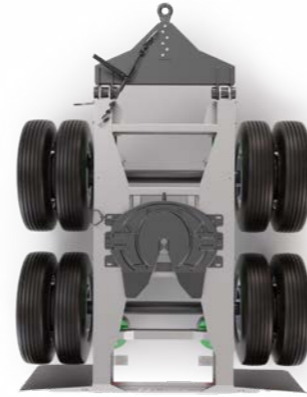

### ESTRUCTURA

- **Chasis.** Fabricadas en acero de alta resistencia, espesor  $\frac{3}{8}$ " patín superior con diseño reforzado en el área de la quinta y patín inferior recto de 6", con canales de refuerzo a largo de todo el bastidor en calibre de  $\frac{1}{4}$ " reforzando áreas de suspensión y quinta rueda.
- **Lanza.** Lanza tipo "A" 82 cm
- **Quinta rueda.** Quinta rueda marca Holland fw35y800 (torre alta).

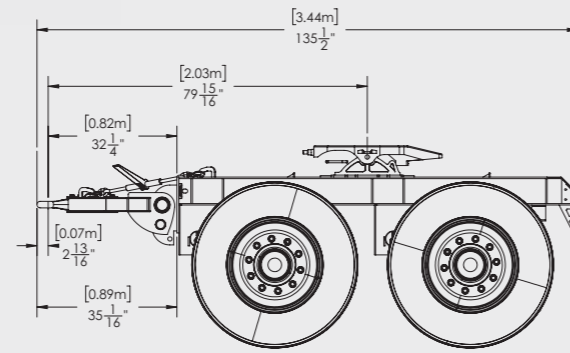
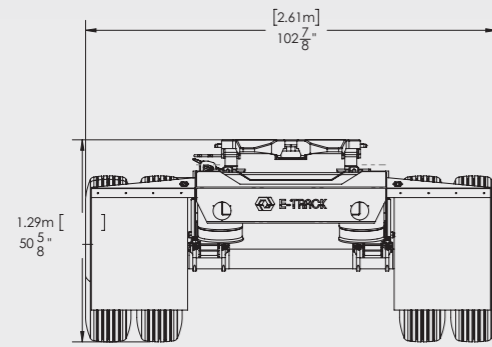

### SUSPENSIÓN

- **Suspensión.** Neumática ENSA-300 de 30,000 Lbs.
- **Ejes.** 2 ejes marca Ampro® Track 77.5" cap. 30,000 Lbs.
- **Eje retráctil.** 1 sistema de doble cámara ubicado en el primer eje.
- **Frenos.** Sistema ABS marca Bendix® tipo 1M25
- **Rines.** 8 rines de acero tipo disco 22.5 x 8.25" de 10 birlos.
- **Llantas.** 8 llantas marca Roadwing® medida 22.5"

### NEUMÁTICO

- **Tanques de aire.** 2 tanques de aire de 21"
- **Manitas.** 2 azules, 2 rojas.
- **Mangueras.** Manguera de acordeón 2 azules y 2 rojas.
- **Conexiones.** Conexiones de bronce  $\frac{3}{8}$ " y  $\frac{1}{2}$ "

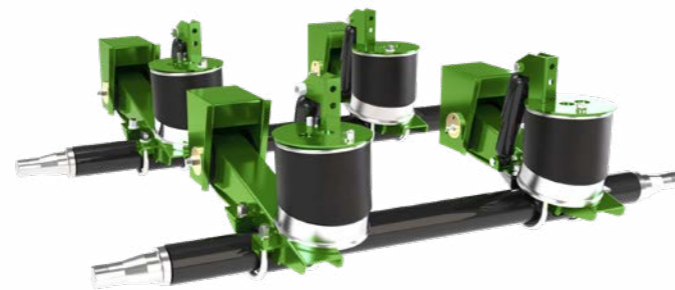

### ELÉCTRICO Y PINTURA

- **Plafones.** Sellado tipo LED 4"
- **Arnés.** Arnés sellado de 10 ft.
- **Conector.** Conector pin hembra 7 hilos marca Phillips®, cable 7 pines macho, 2 cables sellados Phillips®
- **Pintura.** Primario epóxico y esmalte automotivo.

## OPCIONALES

- Llantas: Goodyear®, Firestone®, Helloway®
- Eje: retráctil, Autoinflado, antivuelco
- Rines de aluminio
- Guardabarros de aluminio
- GPS
- Color a elección

30 AÑOS DE EXPERIENCIA  
!Gracias a ustedes!

## GALERÍA DE EJEMPLOS

PLATAFORMA MULTIMODAL



PORTACONTENEDOR EXTENSIBLE



PORTACONTENEDOR FIJO 40-20/20



DOLLY TIPO A





RIDE SAFETY



## CATÁLOGO DE REMOLQUES



[etrack.com.mx](http://etrack.com.mx)  
@etracktrailers  
 



+52 33 3791 5010  
+52 33 1810 7141



+52 33 3650 0507



[etrack@suspensionesensa.com](mailto:etrack@suspensionesensa.com)